

## Technische Zeichnungen

Baumaßreihe 1 am Beispiel Hub 200 mm

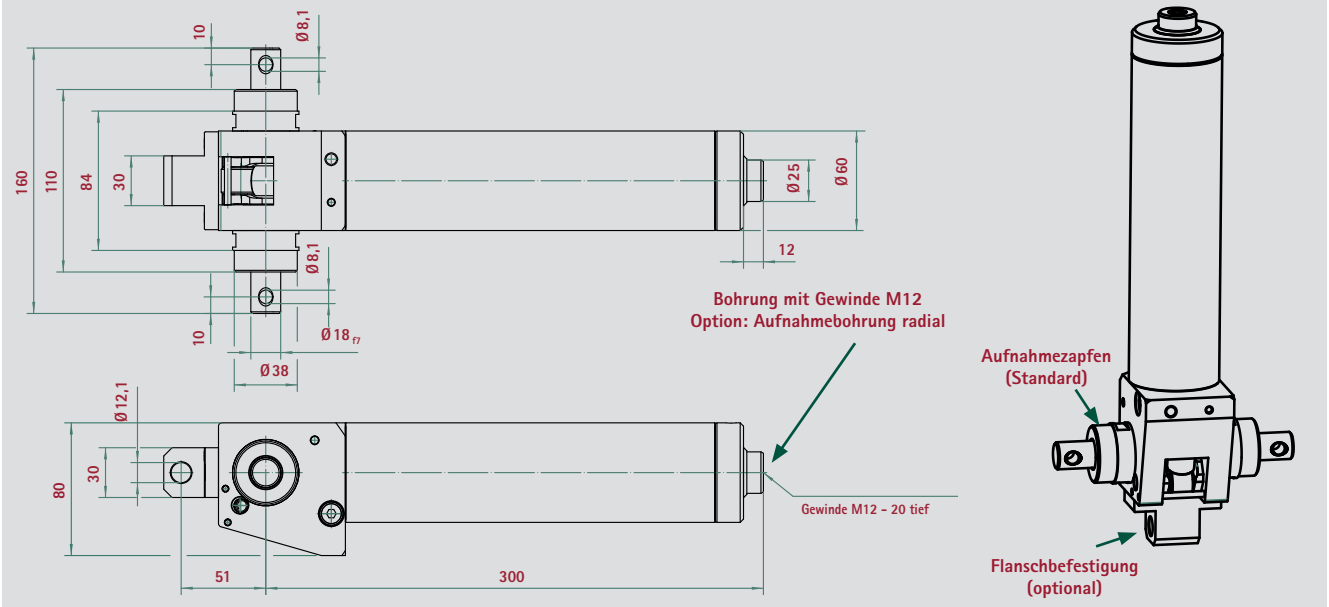

Baumaßreihe 2 am Beispiel Hub 200 mm

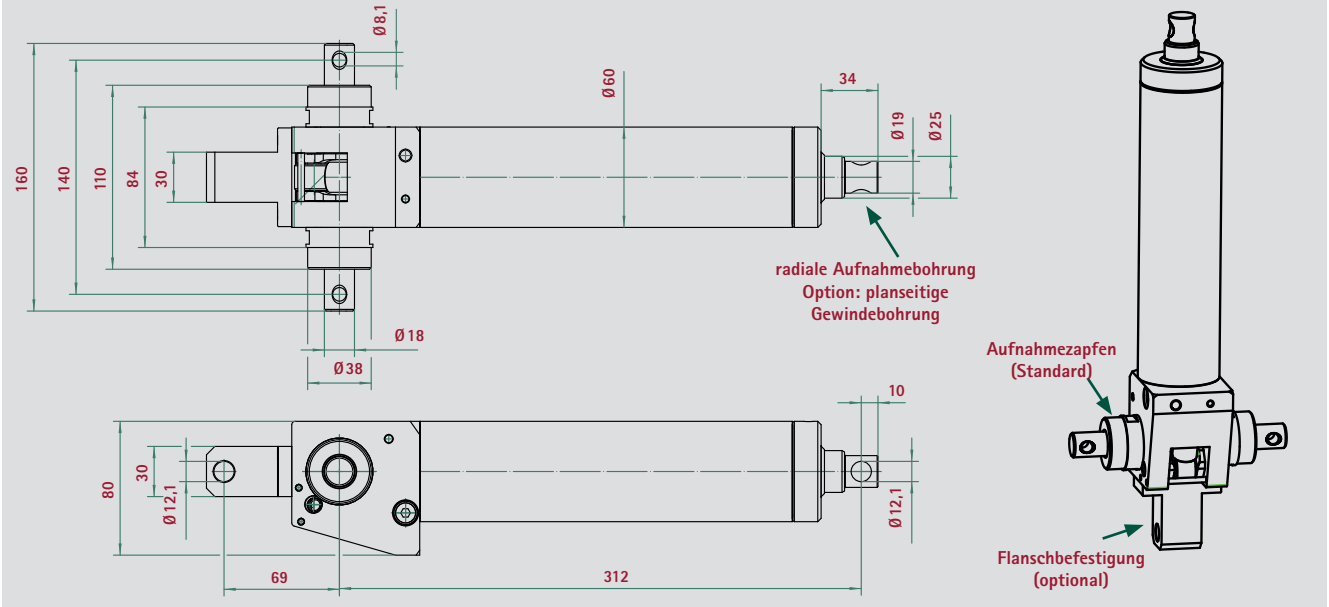

Variante 1

Variante 2

Einbaulage

